

HL

Frutteto • Orchard • Fruitier • Obstgarten • Frutal

MOD.	A mm (in)	B mm (in)	C mm (in)	D mm (in)	E mm (in)
HL 125	390 (15")	900 (35")	300 (12")	90 (4")	1200 (47")
HL 145	390 (15")	1100 (43")	300 (12")	90 (4")	1400 (55")
HL 165	390 (15")	1300 (51")	300 (12")	90 (4")	1600 (63")

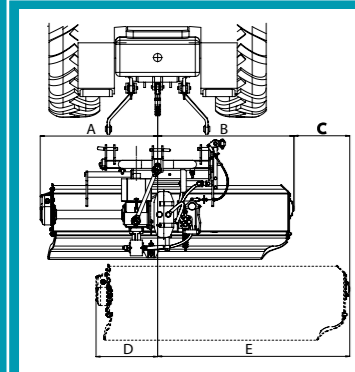

HLM

Vigneto • Vineyard • Vignoble • Weingarten • Viñedo

MOD.	A mm (in)	B mm (in)	C mm (in)	D mm (in)	E mm (in)
HLM 125	550 (22")	740 (29")	300 (12")	250 (10")	1040 (41")
HLM 145	650 (26")	840 (33")	300 (12")	350 (14")	1140 (45")
HLM 165	750 (30")	940 (37")	300 (12")	450 (18")	1240 (49")

optional • optional • optionnel • Sonderausstattung • opcional

- zappe a squadra (per terreni sabbiosi)
- square blades (for sandy soils)
- houes à l'équerre (pour terrains sableux)
- Winkelmesser 90° (für Sandboden)
- azadas a escuadra (para terrenos arenosos)



- Kil ruote anteriori in ferro in sostituzione delle slitte
- Front iron wheels kil replacing skids
- Couple de roues antérieures en fer en remplacement des glissières
- Vordere Eisenräder anstatt Kufen
- Kil ruedas delanteras en hierro en lugar de los patines



- frizione parastroppi
- flexible clutch
- embrayage
- Rutschkupplung
- embrague de Junta flexible



- versione senza pompa e serbatoio (lo spostamento è azionato dal circuito idraulico del trattore)
- version without pump and tank (the shifting is driven by the hydraulic circuit of the tractor)
- version sans pompe et réservoir (le déport est actionné par le circuit hydraulique du tracteur)
- Version ohne Pumpe und Tank (die Verschiebung wird durch der hydraulischer Schaltung vom Traktor betätigt)
- versión sin bomba y depósito (el desplazamiento es accionado por el circuito hidráulico del tractor)



dati tecnici • technical data • fiches techniques • technische Daten • datos técnicos

idraulica automatica (frutteto) • automatic automatic hydraulic (orchard) • hydraulique automatique (fruitier)
• automatisch Hydraulik (Obstgarten) • hidráulico automático ligero (frutal)

HL	MOD.	hp	mm (in)	mm (in)	mm (in)	mm (in)	mm (in)	kg (lbs)	nc	cat
	HL 125	25 ▶ 45	1250 (49")	1420 (56")	100-200 (4-8")	300 (12")	295 (650)	36	1	
	HL 145	25 ▶ 45	1450 (57")	1620 (64")	100-200 (4-8")	300 (12")	315 (694)	42	1	
	HL 165	25 ▶ 45	1650 (65")	1820 (72")	100-200 (4-8")	300 (12")	335 (738)	48	1	

idraulica non automatica (vigneto) • Non-automatic hydraulic (vineyard) • hydraulique non automatique (vignoble)
• Nicht automatisch Hydraulik (Weingarten) • hidráulica no automática (viñedo)

HLM	MOD.	hp	mm (in)	mm (in)	mm (in)	mm (in)	mm (in)	kg (lbs)	nc	cat
	HLM 125	25 ▶ 50	1250 (49")	1380 (54")	100-200 (4-8")	300 (12")	260 (573)	24-36	1	
	HLM 145	25 ▶ 50	1450 (57")	1580 (62")	100-200 (4-8")	300 (12")	284 (626)	28-42	1	
	HLM 165	25 ▶ 50	1650 (65")	1780 (70")	100-200 (4-8")	300 (12")	294 (648)	32-48	1	



540 rpm

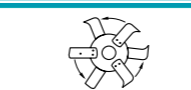

264 rpm



FRESATRICE • TILLER • FRAISE • BODENFRÄSE • FRESADORA

Idraulica automatica leggera
da 25 a 45 HP, a 1 velocità, PTO 540 rpm

Automatic hydraulic, light
From 25 up to 45 HP, 1 speed, PTO 540 rpm

Automatique hydraulique, légère
de 25 à 45 HP, 1 vitesse, PTO 540 rpm

Automatisch, hydraulisch, leicht
von 25 bis 45 HP, 1-Gang, PTO 540 rpm

Hidráulica automática ligera
de 25 a 45 HP, de 1 velocidad, PTO 540 rpm



SICMA S.p.A.

C. da Cerreto, 39 - 66010 - Miglianico (Ch) - Italia
tel. +39 0871 95841 - fax +39 0871 950295
info@sicma.it - www.sicma.it





- Serbatoio e circuito idraulico autonomo con pompa azionata dall'albero cardanico
- tank and automatic hydraulic circuit with pump moved by the driveshaft
- réservoir et circuit hydraulique avec pompe actionnée de l'arbre cardan
- Tank und hydraulische Schaltung mit von Gelenkwelle betätigter Pumpe
- Depósito y circuito hidráulico autónomo con bomba accionada por el árbol cardán

- Leva azionabile dal trattore, per un controllo diretto dello spostamento (ad esempio per evitare che piante giovani siano danneggiate)
- Tractor adjustable lever for direct control of shifting (e.g. to avoid younger plants damage)
- sélecteur actionnable du tracteur, pour un control direct du déport (par ex. pour éviter de endommager les plants jeunes).
- Vom Traktor beweglicher Hebel für die direkte Kontrolle von Verschiebung (z.B. um keine jungen Pflanzen zu beschädigen).
- Palanca accionable desde el tractor, para un control directo del desplazamiento (por ejemplo, para evitar que las plantas jóvenes sufran daños)

- Riduttore di fabbricazione SICMA, a 1 velocità, con asta per il controllo del livello dell'olio
- 1-speed gearbox made by SICMA with conical roller bearings and oil level indicator
- Réducteur de vitesse à 1 rapport fabriqué par SICMA avec paliers à rouleaux coniques et jauge pour le contrôle du niveau de l'huile
- 1-Gang Schaltung hergestellt von SICMA mit konischen Wälzlagern und Stab für Ölcheck
- Reductor de fabricación SICMA, con 1 velocidad y barra para el control del nivel de aceite

- Tastatore per lo spostamento laterale automatico
- Sensor for automatic side shifting
- Sensor pour déport latéral hydraulique
- Sensor für die automatische Seitenverschiebung
- Palpador para el desplazamiento lateral automático

- HLM: nersione idraulica non automatica
- HLM: non-automatic hydraulic
- HLM: hidráulica no automática
- HLM: Nicht automatisch Hydraulik
- HLM: hydraulique automatique

- Spostamento idraulico su barre cromate azionato automaticamente dal tastatore
- Hydraulic shifting on chromed bars automatically driven by the sensor
- Déport hydraulique sur bars chromées actionnées automatiquement par le sensor
- Hydraulische Verschiebung auf verchromtem Doppelstaben mit automatischer Betätigung durch Sensor
- Desplazamiento hidráulico sobre barras cromadas accionado automáticamente desde el palpador



- Trasmissione laterale a catena in bagno d'olio con tendicatena automatico e oblo per controllo livello
- Side chain drive in oil bath with automatic chain tensioner and sight glass
- Transmission lateral par tendeur de chaîne automatique en bain d'huile et hublot de contrôle
- Automatischer Kettenantrieb im Ölbad und Bullauge für Ölcheck
- Transmisión lateral con cadena en baño de aceite con tensor de cadena automático y mirilla para control del nivel



- Albero cardanico dimensione 5
- PTO shaft size 5
- Arbre prise de force série 5
- Gelenkwelle Größe 5
- Árbol cardán dimensión 5

- Protezione antinfortunistica CE (di serie per la Comunità Europea)
- EC safety guards (standard in European Community)
- Protections CE (standard dans la Communauté Européenne)
- EG Schutzvorrichtung (Standard in der Europäischen Gemeinschaft)
- Protección CE para la prevención de accidentes (de serie para la Comunidad Europea)

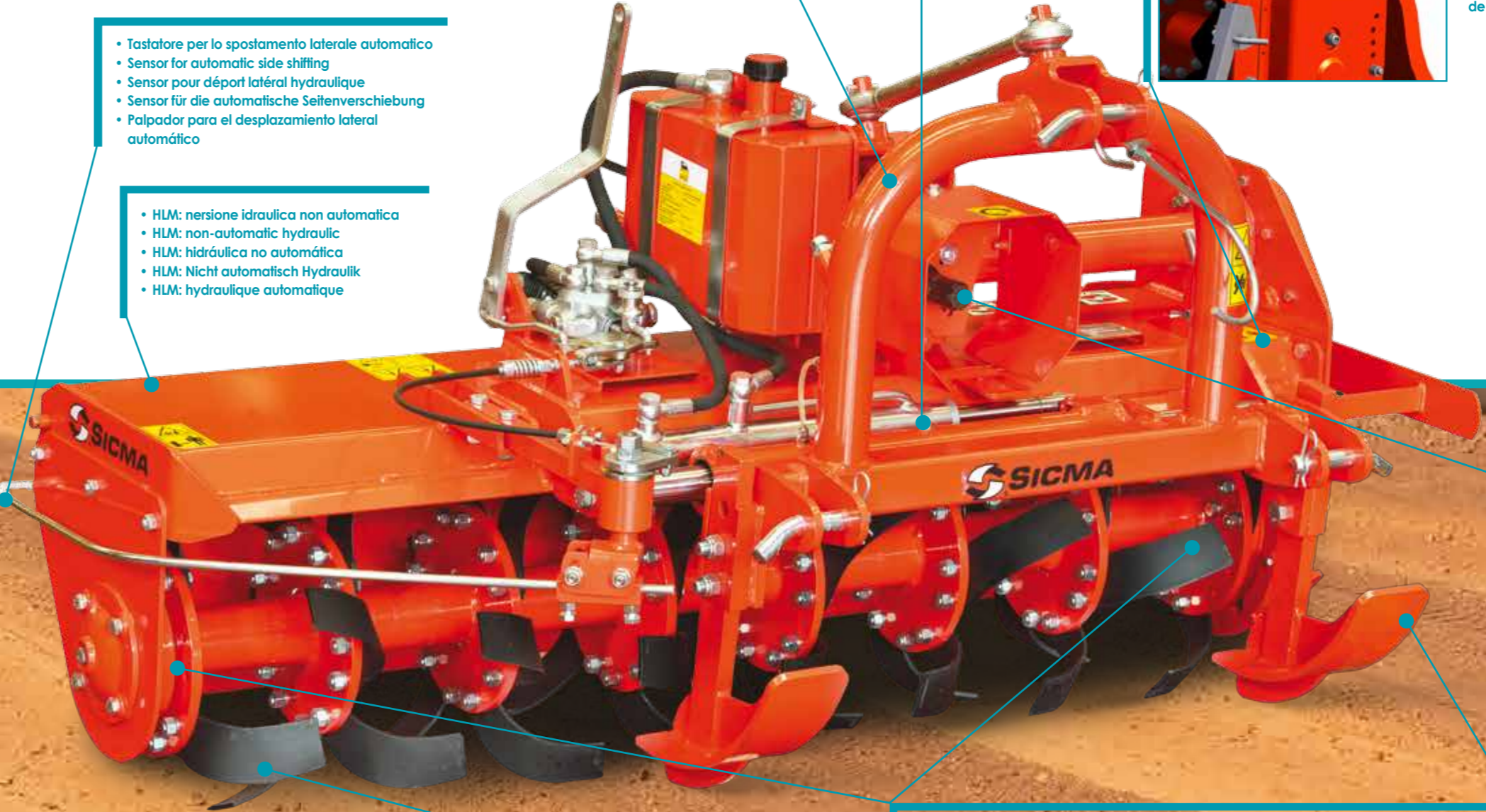

- Skidde regolabili in altezza per la definizione della profondità di lavoro
- Height-adjustable skids to determine the desired working depth
- Glissières réglable en hauteur pour la définition de la profondeur du travail
- Höhenverstellbare Kufer zur Arbeitstiefenregulierung
- Patines de altura regulable para definir la profundidad de trabajo



- telaio scatolato
- box frame
- cadre renforcé
- Doppelwanne
- bastidor en forma de caja



- 6 zappe curve per flangia montate ad elica (per terreni normali)
- 6 curved blades per flange mounted in spiral line (for normal soils)
- 6 houes courbes par bride montées à hélice (pour terrains normaux)
- 6 Bogenmesser in Spiralform je Flansch (für Normalboden)
- 6 azadas curvas por brida, montadas en hélice (para terrenos normales)

- rotore standard (zappe di estremità rivolte verso l'interno)
- standard rotor (with end hoes turned inwards)
- rotor standard (avec houes à l'intérieur)
- Standardrotor (mit ausseren Hacken nach Hinten)
- rotor estándar (azadas con las extremidades giradas hacia dentro)

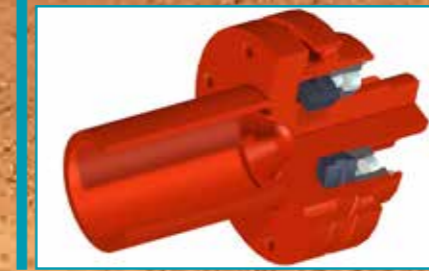

- sistema di tenuta permanente "long life" nei cuscinetti supporto rotore
- "long life" seal provided inside the rotor's bearings
- système d'étanchéité permanent "long life" sur les paliers du rotor
- "Long life" Lagerschutzsystem
- sistema de cierre permanente "long life" en los cojinetes de soporte del rotor

- Verniciatura a polvere, che garantisce colore e brillantezza più durature
- Powder coating, ensuring more durable color and gloss
- Revêtement en poudre, qui assure couleur et brillance plus durable
- Pulverlackierung, die eine länger anhaltende Farbe und mehr Glanz garantiert
- Pintura en polvo, que garantiza un color y un brillo más duradero